

**Enzeit**  
Technik

**Energy  
for change**

# Enzeit

## Technik

**Dostawca  
kompleksowych  
rozwiązań opartych  
na odnawialnych  
źródłach energii**



Enzeit Technik jest częścią grupy GTV, która od ponad 25 lat odnosi sukcesy w wielu branżach, zarówno w Polsce jak i na rynkach międzynarodowych.



Firma skupia doświadczonych specjalistów z branży PV.

**Czy  
wiesz że...**



Pojawienie się Enzeit na rynku europejskim nie jest przypadkowe. To efekt współpracy Grupy GTV z segmentem instalatorskim, doświadczeń zdobytych w obróbce stali oraz zmian zachodzących w branży OZE.

# GTV Group

Grupa GTV,  
do której należy marka  
Enzeit, od dawna ma  
ugruntowaną pozycję  
międzynarodową.

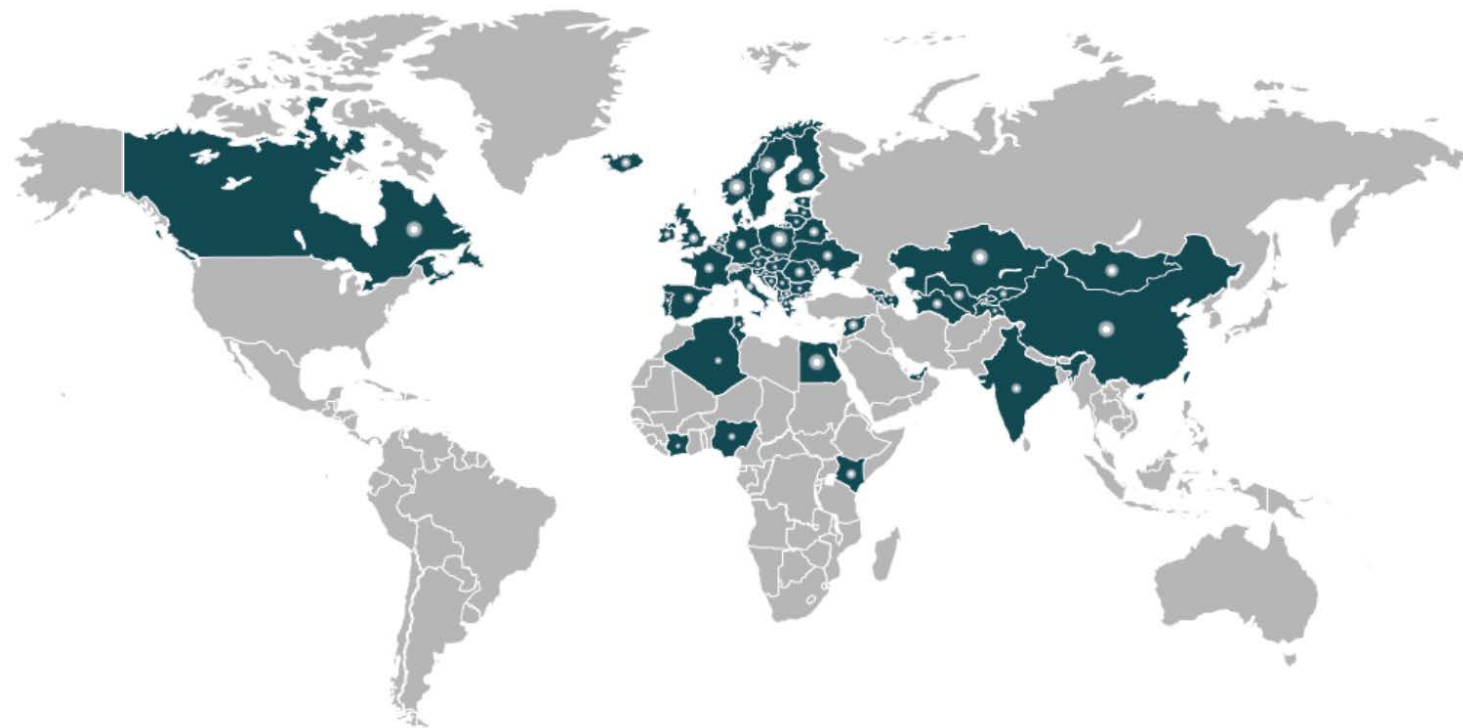

Działamy na  
70 rynkach w:

Europie  
Azji  
Ameryce  
Afryce



W zeszłym roku  
osiągnęliśmy  
obróć

**+165 mln €**

**600**

Pracowników

**70**

Obsługiwanych  
rynków

**4**

Zagraniczne  
spółki

# Pełna kontrola produkcji

01.

## Stolmet Szczytno

... to produkcyjna część Grupy GTV.

02.

## Ponad 25-letnie doświadczenie

... firmy pozwoliło na połączenie tradycyjnego rzemiosła z nowoczesnymi technologiami, dostarczając produkty spełniające najwyższe standardy branżowe.

03.

## Własna fabryka

... pozwala na pełną kontrolę nad procesem produkcji komponentów – od koncepcji po finalny wyrób.



Obecnie zakład produkcyjny zatrudnia ponad...

**100**  
specjalistów

Zakład posiada  
**Certyfikat Zgodności Zakładowej Kontroli Produkcji (norma: EN 1090-1:2009+A1:2011) wydany przez TÜV SÜD POLSKA Sp. z o.o.**



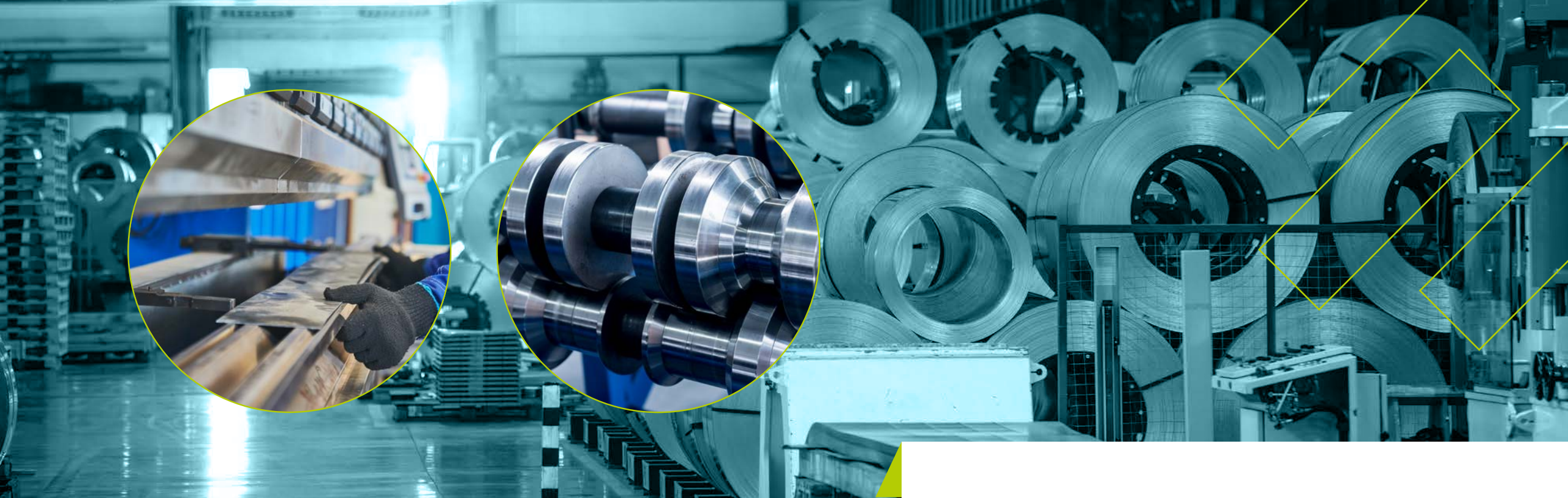

**Nowoczesny park maszynowy  
wyposażony w linie do profilowania,  
prasy i obrabiarki CNC.**

**Enzeit**

**Do Q2 2025**

**roku zostanie ukończona kolejna  
nowoczesna hala produkcyjna.**

**1,2 GW**

**wolumen planowanej rocznej produkcji  
konstrukcji fotowoltaicznych.**

# 40 lat Gwarancji

dla konstrukcji  
na farmę  
PV

## Jakość potwierdzona certyfikatami

Produkty tworzone w Stolmet  
posiadają certyfikat zgodności  
produkcji z normą zharmonizo-  
waną Unii Europejskiej.



Autorskie rozwiązania,  
wysoka jakość użytych  
materiałów sprawiają,  
że konstrukcje wsporcze  
Enzeit Technik posiadają  
nawet 40 lat gwarancji  
na powłokę.



# Sprawną logistyka

## Własne, nowoczesne centrum dystrybucyjne

Zapewniamy szybką wysyłkę naszych produktów do odbiorców na całym świecie.

45 000 m<sup>2</sup>

## Rozbudowa magazynu

Firma stale inwestuje w nową powierzchnię. W czwartym kwartale 2024 roku ukończymy:

15 000 m<sup>2</sup>

## Zwiększenie powierzchni biurowej o:

2 500 m<sup>2</sup>

99,08 %

bezbłędnie  
zrealizowanych  
zamówień



## Kluczowe położenie

blisko aglomeracji warszawskiej, autostrady A2 i międzynarodowych linii kolejowych stwarza optymalne warunki logistyczne, niezbędne dla sprawnej dystrybucji.

# Pelne wsparcie projektowe

## W Dziale Badań i Rozwoju zajmujemy się:

- tworzeniem koncepcji nowych produktów,
- opracowywaniem technik ich wytwarzania,
- przeprowadzaniem testów i walidacji koniecznych do weryfikacji jakości konstrukcji.

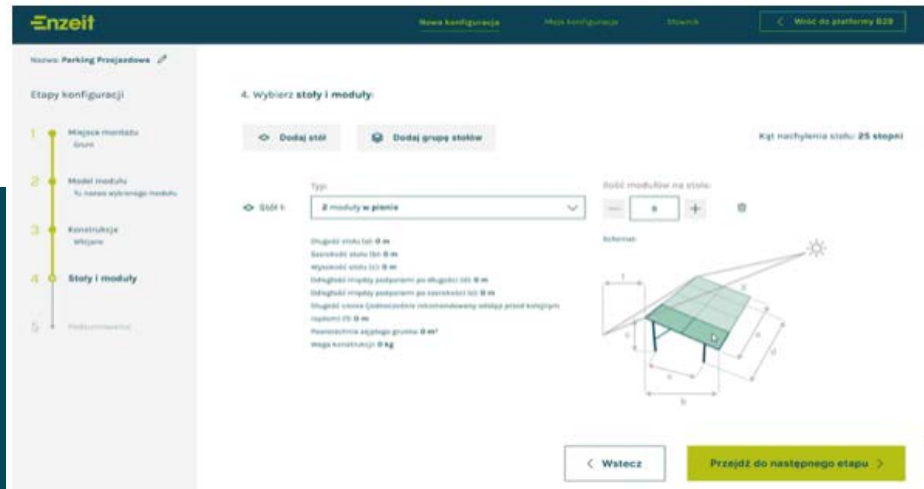

Zaangażowanie zespołu R&D i współpraca z instalatorami powoduje ciągłe poszerzanie oferty Enzeit Technik o innowacyjne produkty.



Oferujemy wsparcie na każdym etapie inwestycji. Od rozmieszczenia i doboru konstrukcji po kompletną dokumentację niezbędną do jej instalacji.



# Nawet 3x lepsza ochrona przed korozją niż tradycyjna stal ocynkowana, dzięki powłoce Magnelis®

## Dłuższa żywotność:

lepsza ochrona przed korozją, to dłuższa żywotność i niskie koszty konserwacji i wymiany

## Samoregeneracja:

stal ma zdolność do naprawiania się w przypadku drobnych uszkodzeń powierzchni.

## Znakomita odporność w trudnych warunkach:

na terenach nadmorskich, w środowisku zawierającym chlorki i amoniak.

## Długoletnia gwarancja

w zastosowaniach solarnych – nawet do 40 lat (ocynk np. do 5 lat)

## Nie reaguje z aluminium:

nie trzeba stosować dodatkowych podkładek. Aluminium w powłoce pomaga w zwiększeniu odporności na korozję i tworzy dodatkową warstwę ochronną.

# Rozwiązania dopasowane do potrzeb



## Sposób montażu:

- wbijany w grunt,
- mocowany do fundamentu



## Gwarancja:

- 10 lat na produkt
- do 40 lat na powłokę



## Moduł:

- typ, układ, orientacja,
- nachylenie modułu:  
zgodnie z wymaganiami projektu



## Obciążenie wiatrem, obciążenie śniegiem:

- wg lokalizacji projektu

# Elastyczność w zaspokajaniu potrzeb

---

W portfolio Enzeit Technik znajdują się 4 podstawowe wersje systemu Enzeit Prime. Z modułami ułożonymi pionowo lub poziomo. Przeznaczony do mikroinstalacji, jak i projektów o dużej skali.

---

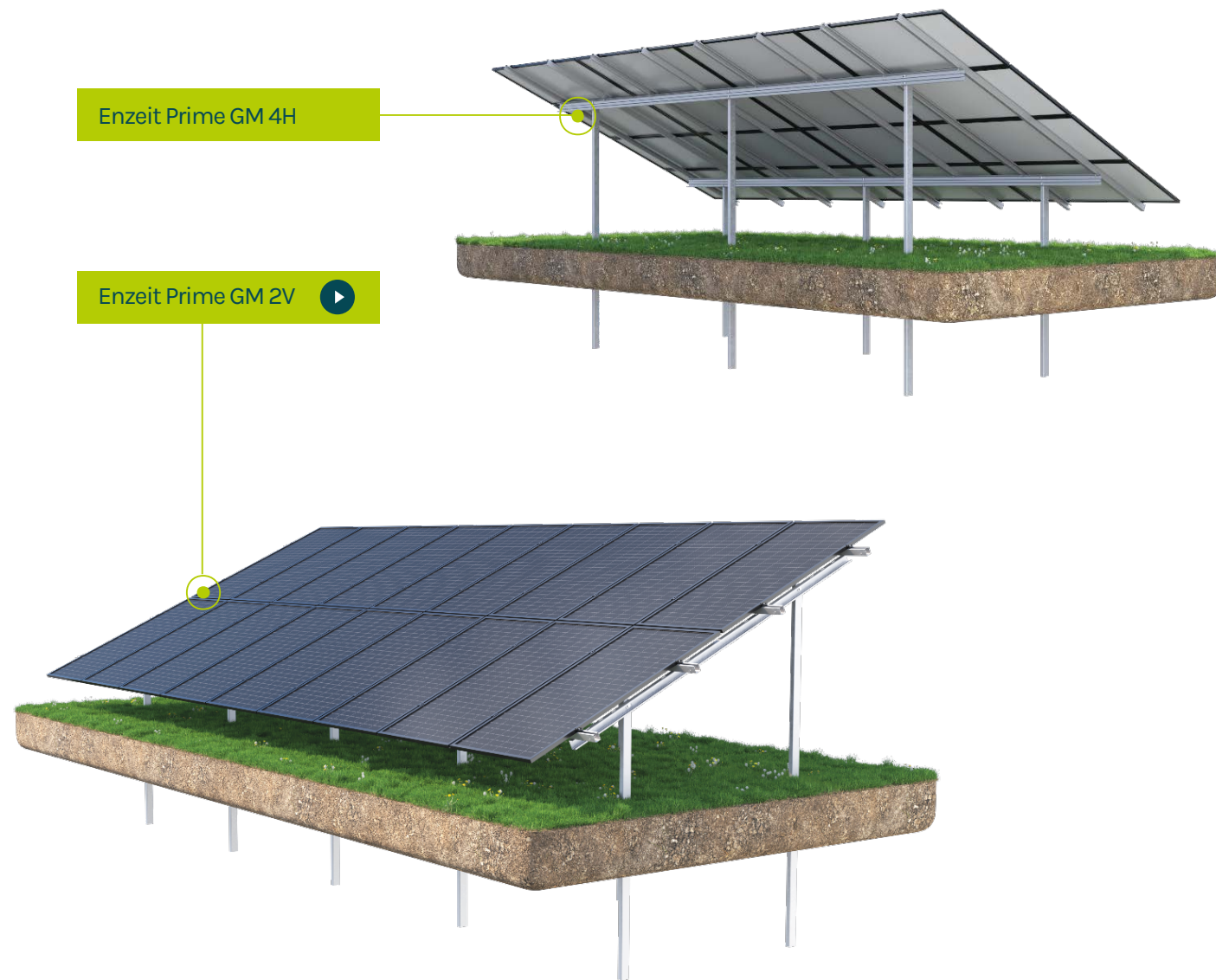

# Micro-scale solutions

Firma zorientowana jest zarówno na inwestycje wielkoskalowe jak i rozwiązania dla małych przydomowych instalacji.

Supienie na detalu daje naszym partnerom pewność, że niezależnie od wielkości inwestycji oferowany system jest przemyślany w każdym szczególe.

Enzeit City BM



Solar City Set



Enzeit Flow GM

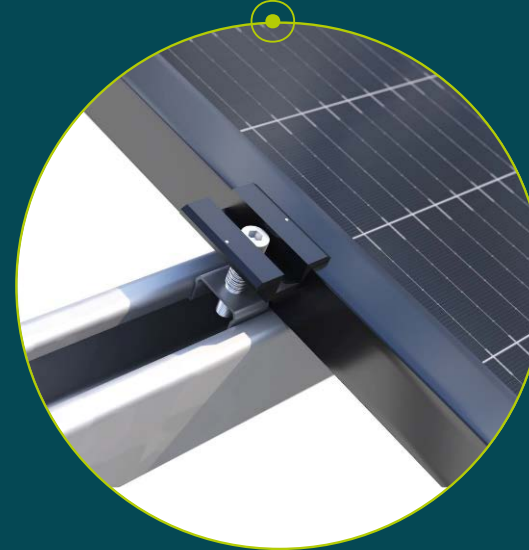

# Rozwiązania dopasowane do potrzeb

---

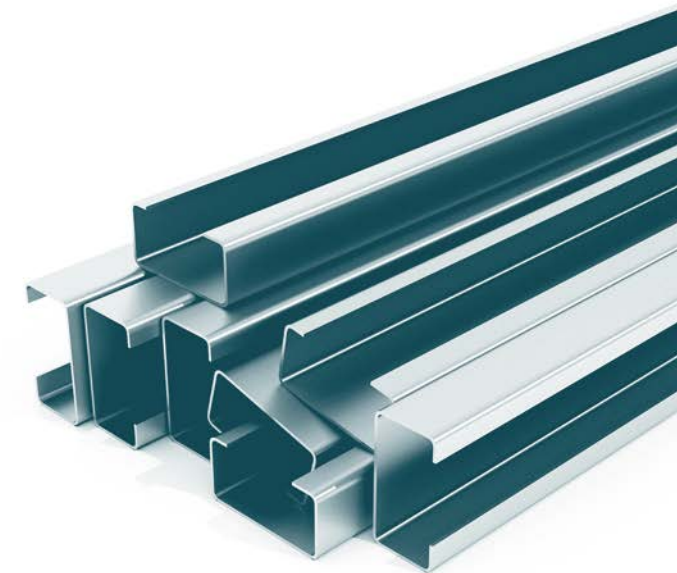

---

## Podpory i belki:

---

**Prześwit:** zgodnie z wymaganiami projektu

**Rozstaw podpór:** zgodnie z obliczeniami statystycznymi i wymaganiami projektu

---

---

## Materiał:

---

materiał konstrukcji o podwyższonej wytrzymałości (S320GD, S350GD)

---

**Grubość materiału:** 1,5, 2,0, 2,5, 3,0;  
opcja: inne grubości

**Powłoka antykorozyjna:** np. ZM310, ZM430, ZM620, U300, U350, U430

---

## Przykładowe profile:

- 1.5 - 3.0 (100x50x12)
- 1.5 - 3.0 (100x50x15)
- 1.5 (90x50x15)

# Bateria Must serii LiFePO4

Bateria Must serii LiFePO4 to idealne rozwiązanie dla:

- e-mobilności,
- systemów magazynowania energii, obrony i bezpieczeństwa,
- zewnętrznych instalacji telekomunikacyjnych
- systemów energii odnawialnej.

Zaprojektowana do pracy w najtrudniejszych warunkach, zapewnia niezawodność i wydajność w każdym środowisku.



# Efektywne wsparcie w bieżących projektach i szybka realizacja zamówień,

dzięki dużej dostępności modułów PV  
od wiodącego producenta.

Zapewniamy także dostęp do modułów od  
innych uznanych brandów z czołówki światowej.



**ASTRONERGY**



# Co wyróżnia Enzeit Technik na tle innych producentów?

---

## Szybki czas realizacji – od 3 do 5 tygodni

---

Własny, nowoczesny park maszynowy daje nam dużą elastyczność, dlatego czas realizacji jest krótszy niż u innych producentów.

---

## Specjalna powłoka antykorozyjna

---

Nasze produkty powstają z Magnelisu, co zapewnia wyjątkową żywotność Twojej inwestycji.

---

## Elastyczne podejście

---

Sprawujemy pełną kontrolę nad procesem produkcji, dlatego łatwo możemy się dostosować do wymagań Twojego projektu.

---

## Europejska produkcja

---

systemy Enzeit produkowane są w Europie, zapewnia to wysoką jakość i dostosowanie do europejskich norm, ale także sprawną logistykę i szybszy czas realizacji.

---





**Enzeit**  
Technik